



Nikkeikin Aluminium Core Technology Company, Ltd.

NIKKEI SYSTEM FLOOR SERIES

日軽システムフロアシリーズ

システムフロアⅡ

A cross-sectional view of the System Floor II profile, showing a T-shaped aluminum extrusion with a smooth top surface and a recessed bottom flange.

システムフロアⅢ

A cross-sectional view of the System Floor III profile, featuring a T-shaped aluminum extrusion with a smooth top surface and a recessed bottom flange, similar to System Floor II but with a slightly different flange shape.

冷凍フロア25H

A cross-sectional view of the Cold Room Floor 25H profile, showing a T-shaped aluminum extrusion with a smooth top surface and a recessed bottom flange, designed for cold room applications.

アンチスリップフロア **ドライタイプ**

A cross-sectional view of the Anti-Slip Floor Dry Type profile, featuring a T-shaped aluminum extrusion with a textured, non-slip top surface and a recessed bottom flange.

アンチスリップフロア **冷凍タイプ**

A cross-sectional view of the Anti-Slip Floor Cold Type profile, showing a T-shaped aluminum extrusion with a textured, non-slip top surface and a recessed bottom flange, specifically designed for cold room environments.

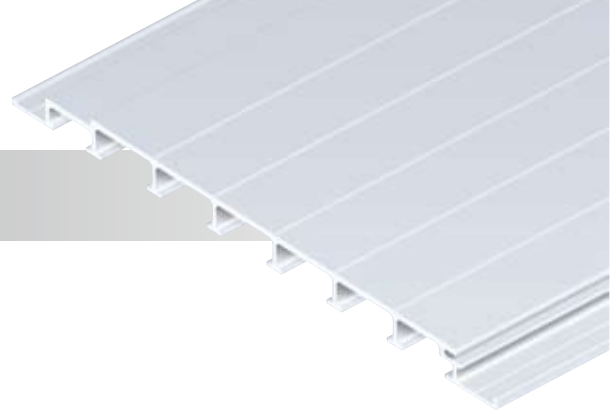

システムフロアⅡ

皮膜仕様：アルマイト電着塗装

フロア構成例

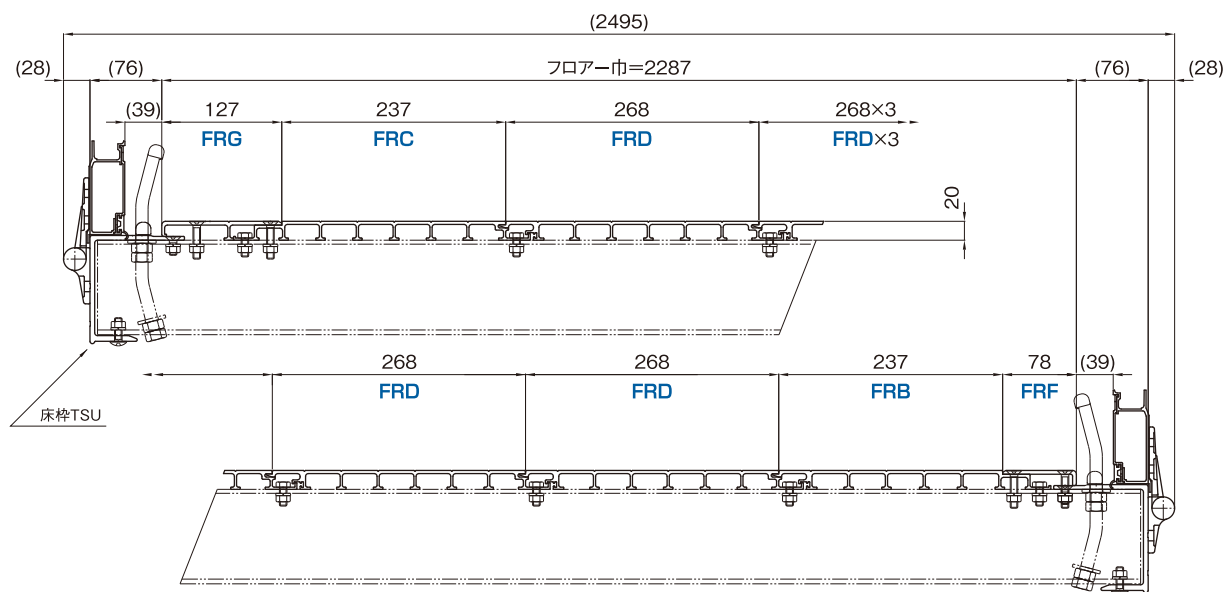
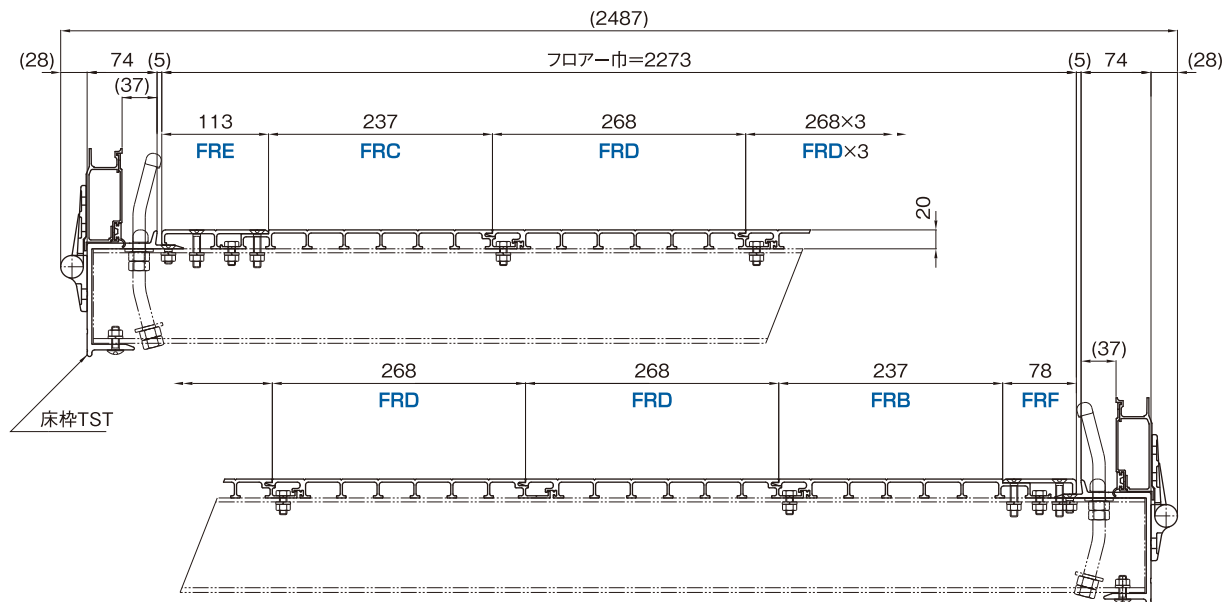

フロア構成例とフロア巾&長さ当り重量

巾	FRB (237)	FRC (237)	FRD (268)	FRE (113)	FRF (78)	FRG (127)	FRH (146)	単位重量 (kg/m)
2068	1	1	5			2		31.2
2106	1	1	5				2	32.0
2238	1	1	6		2			33.9
2273	1	1	6	1	1			34.4
2287	1	1	6		1	1		34.6
2308	1	1	6	2				34.9
2322	1	1	6	1		1		35.1
2336	1	1	6			2		35.2
2374	1	1	6				2	36.0

※形材巾方向には寸法バラツキがあります。フロアを組む前に並べ全巾を確認ください。

FRB
サイドフロア B-237

- 3.85kg/m
- $I_x : 6.02\text{cm}^4$
- $Z_x : 4.42\text{cm}^3$

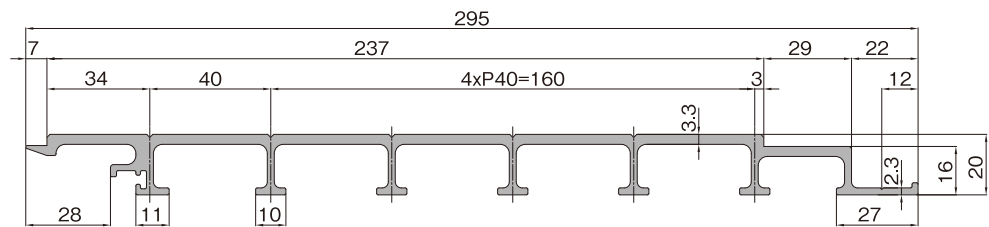

FRC
サイドフロア A-237

- 4.03kg/m
- $I_x : 7.22\text{cm}^4$
- $Z_x : 8.59\text{cm}^3$

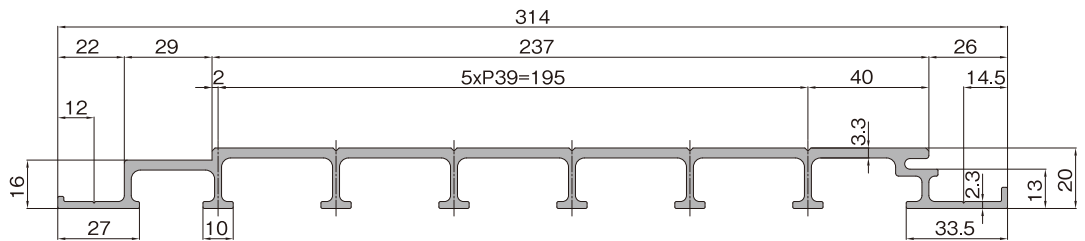

FRD
センターフロア A-268

- 4.02kg/m
- $I_x : 6.32\text{cm}^4$
- $Z_x : 4.60\text{cm}^3$

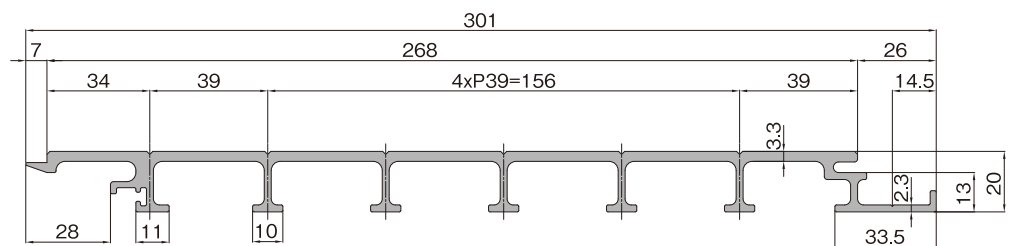

FRE
エンドフロア 113

- 1.47kg/m
- $I_x : 1.17\text{cm}^4$
- $Z_x : 0.73\text{cm}^3$

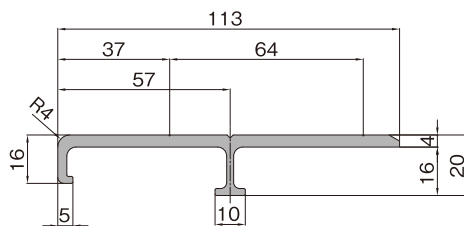

FRF
エンドフロア 78

- 0.95kg/m
- $I_x : 0.35\text{cm}^4$
- $Z_x : 0.27\text{cm}^3$

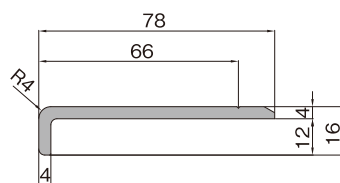

FRG
エンドフロア 127

- 1.62kg/m
- $I_x : 1.20\text{cm}^4$
- $Z_x : 0.74\text{cm}^3$

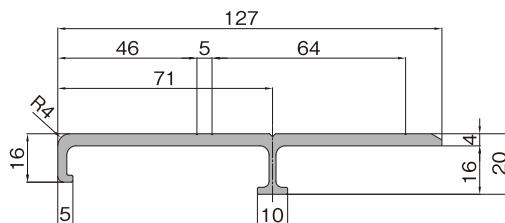

FRH
エンドフロア 146

- 1.99kg/m
- $I_x : 1.95\text{cm}^4$
- $Z_x : 1.25\text{cm}^3$

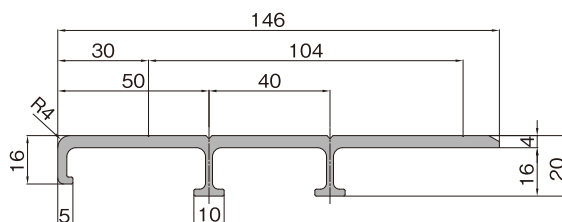

システムフロアⅢ

皮膜仕様：アルマイト電着塗装

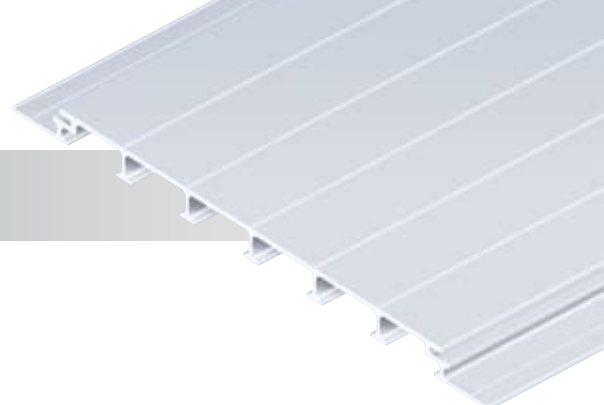

フロア構成例

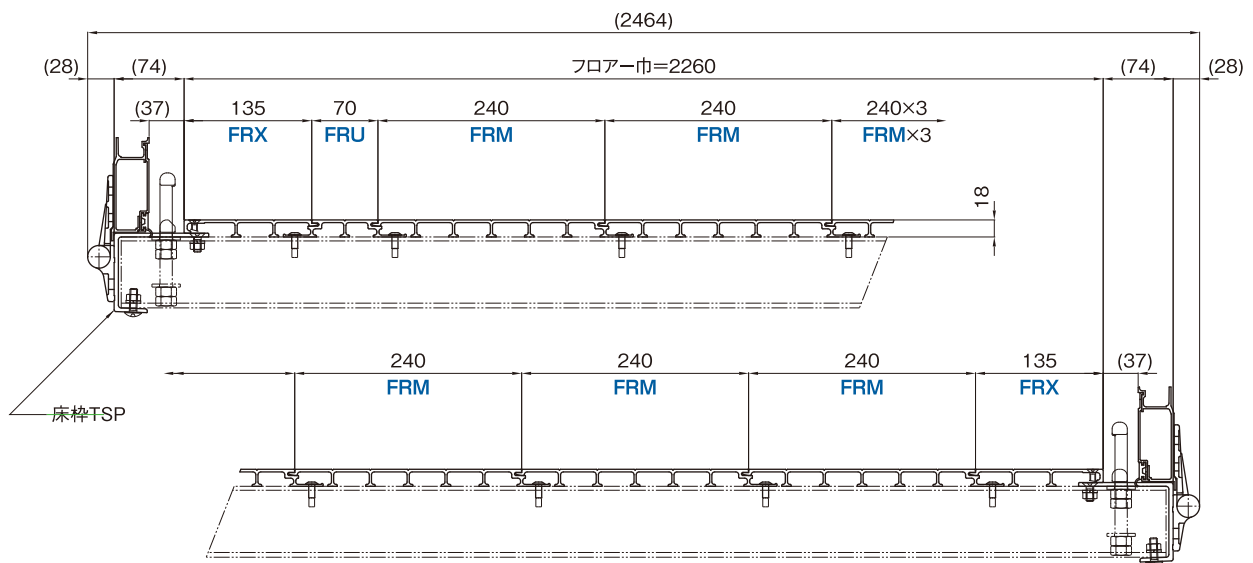
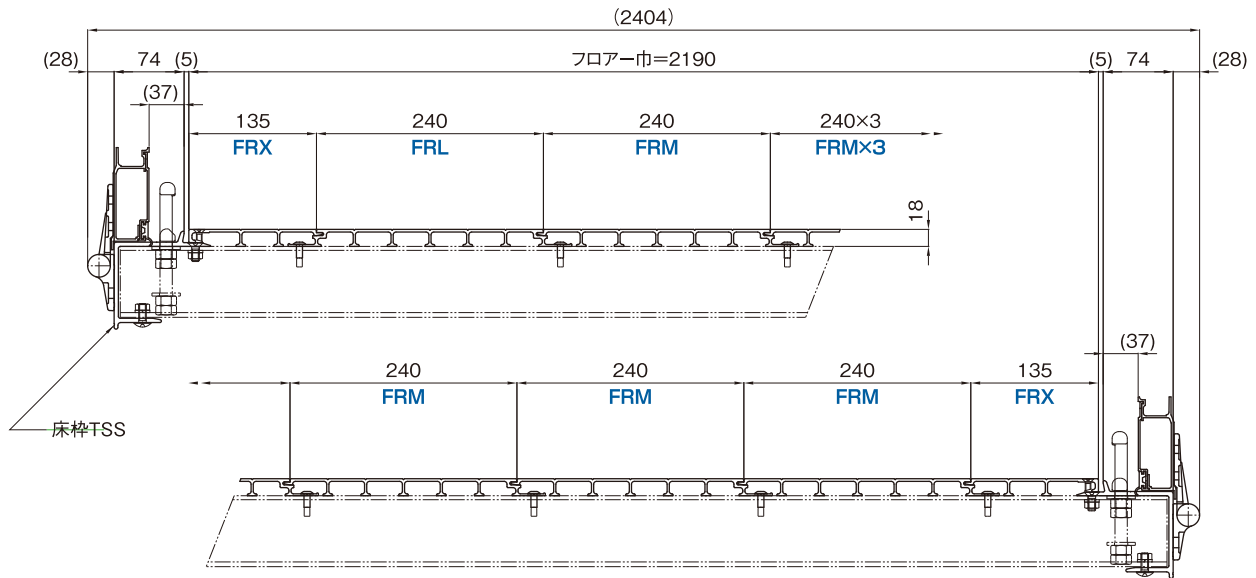

フロア構成例とフロア巾&長さ当り重量

巾	FRK (80)	FRL (240)	FRM (240)	FRU (70)	FRX (135)	単位重量 (kg/m)
2080	2	1	7			26.6
2135	1	1	7		1	27.2
2190		1	7		2	27.8
2205	1		8	1	1	28.4
2260			8	1	2	28.9
2320	2	1	8			29.7

※形材巾方向には寸法バラツキがあります。フロアを組む前に並べ全巾を確認ください。

冷凍フロア25H

皮膜仕様：生地



フロア構成例

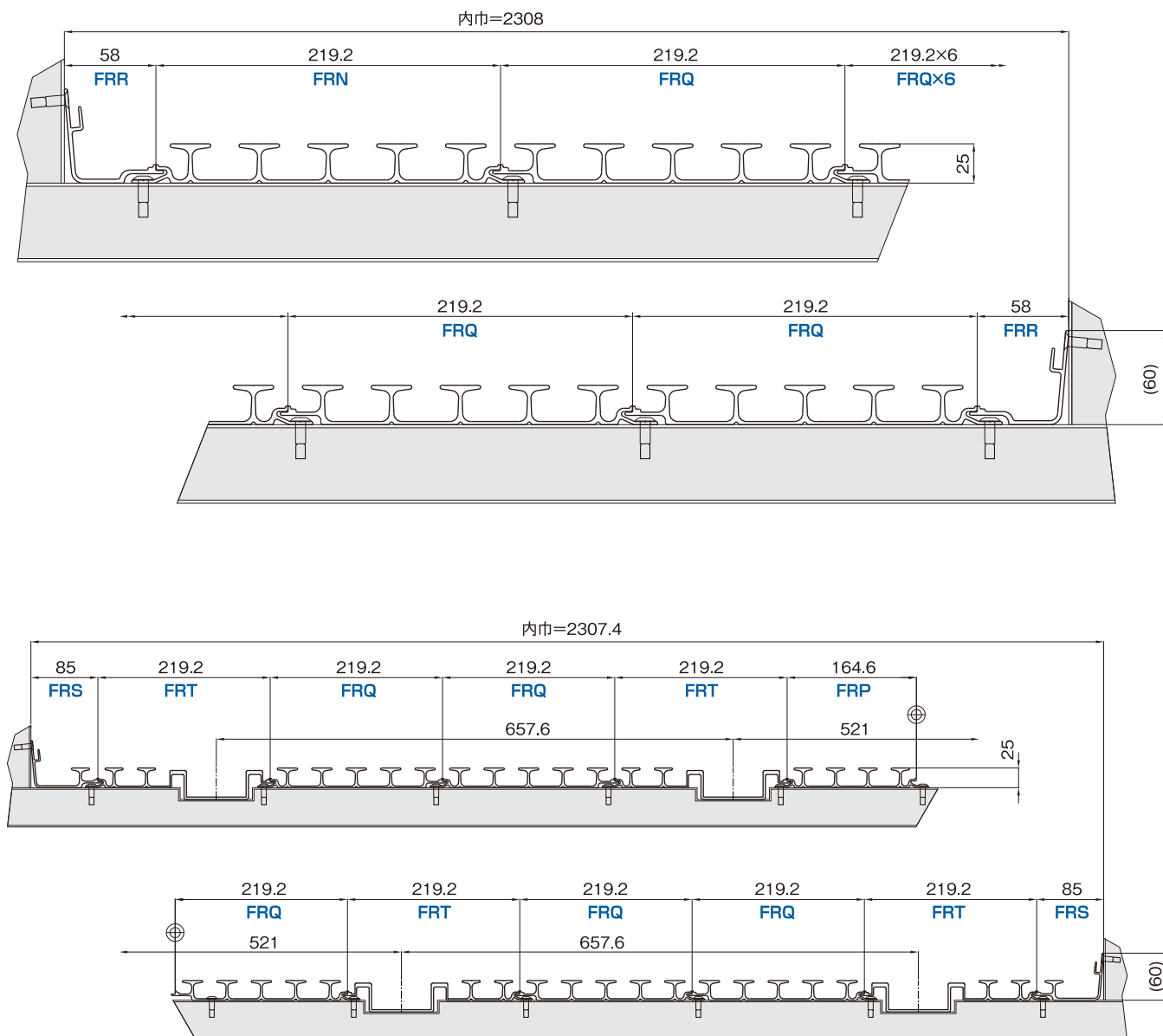

フロア構成例とフロア巾&長さ当り重量

巾	FRN (219.2)	FRP (164.6)	FRQ (219.2)	FRR (58)	FRS (85)	FRT (219.2)	単位重量 (kg/m)
2142.8	1		8		2		33.5
2253.4		1	9	2			35.0
2308	1		9	2			35.8
2362	1		9		2		36.9
2307.4		1	5		2	4	36.0
2362	1		5		2	4	36.8

※形材巾方向には寸法バラツキがあります。フロアを組む前に並べ全巾を確認ください。

FRN

センターフロア 219

- 3.50kg/m
- $I_x : 12.38\text{cm}^4$
- $Z_x : 8.76\text{cm}^3$

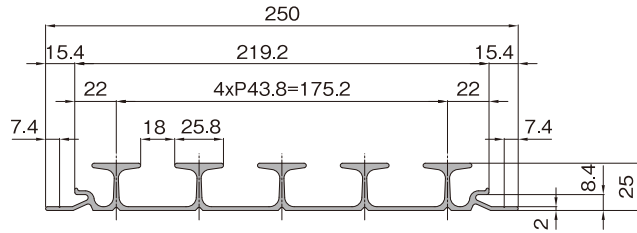

FRP

センターフロア 165

- 2.71kg/m
- $I_x : 9.30\text{cm}^4$
- $Z_x : 6.45\text{cm}^3$

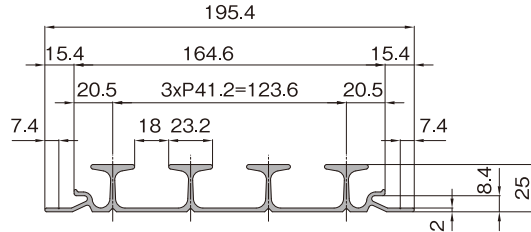

FRQ

サイドフロア 219

- 3.39kg/m
- $I_x : 11.75\text{cm}^4$
- $Z_x : 8.59\text{cm}^3$

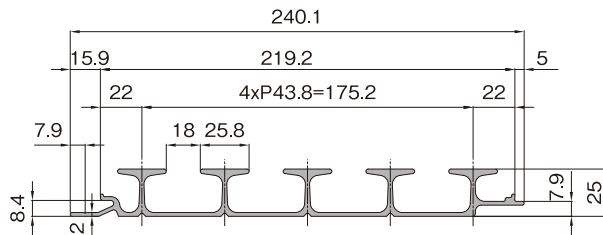

FRR

フラッシングサイド 58

- 0.88kg/m

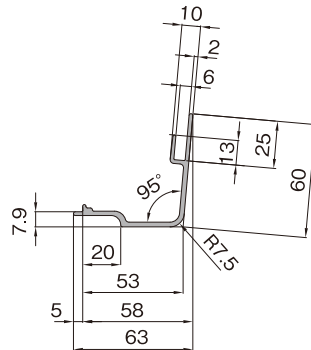

FRS

フラッシングサイド 85

- 1.43kg/m

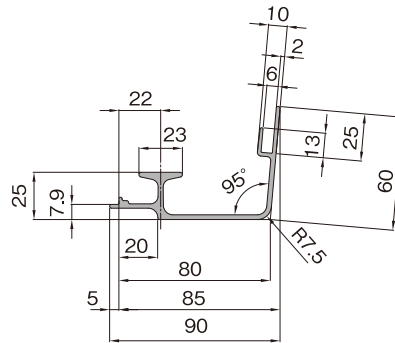

FRT

サイドフロアフラッシング 219

- 3.37kg/m
- $I_x : 20.30\text{cm}^4$
- $Z_x : 9.70\text{cm}^3$

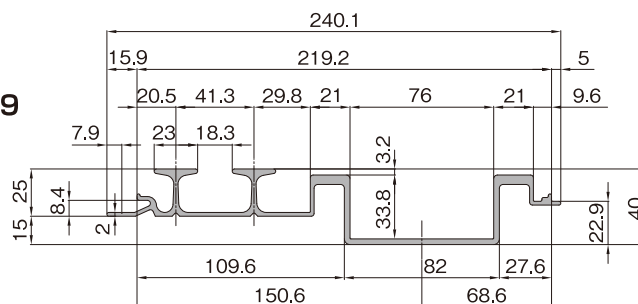



アンチスリップフロア **ドライタイプ**

滑り止めローレット加工付(表面凸部)

皮膜仕様：アルマイト封孔

フロア構成例

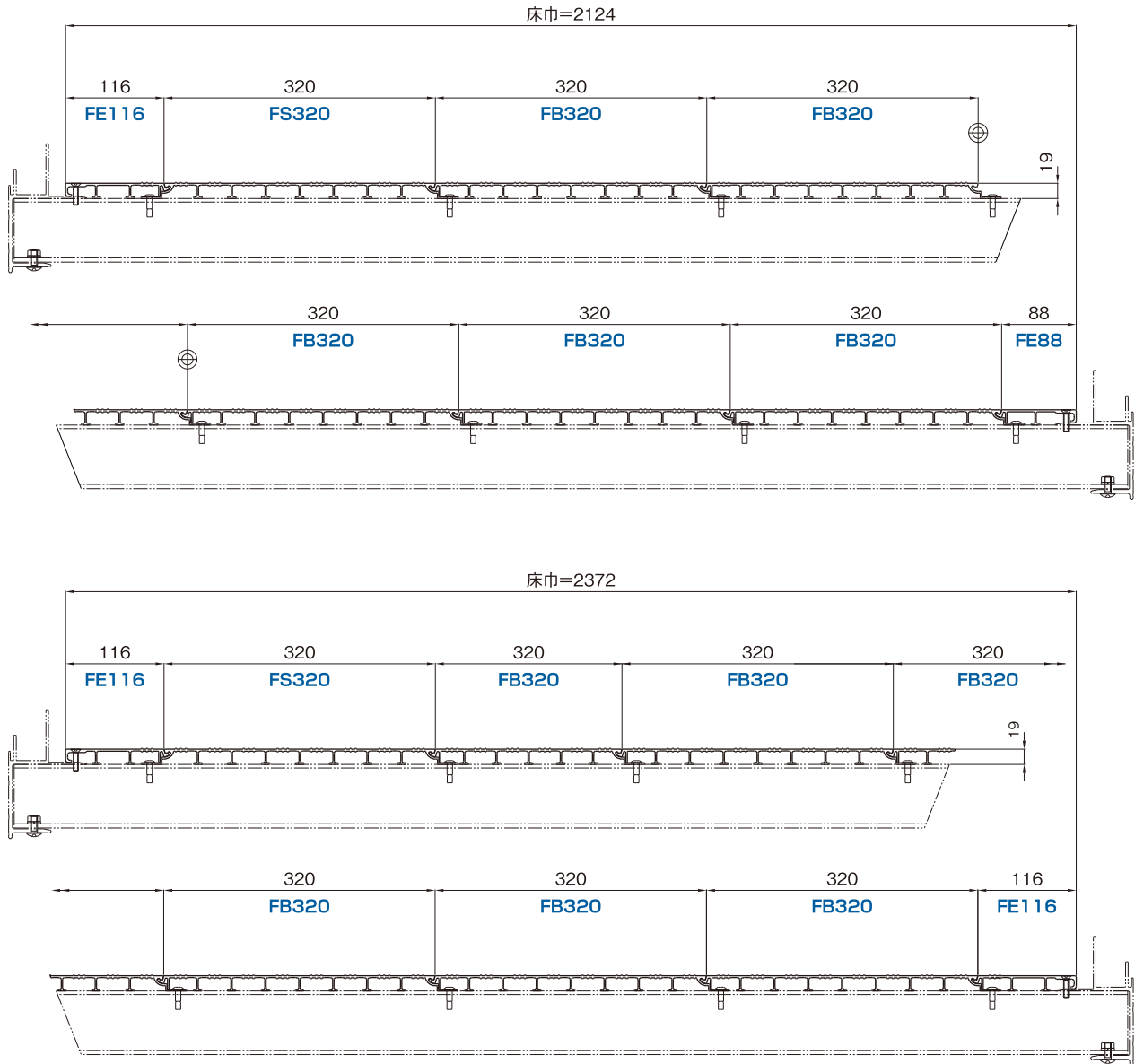

フロア構成例とフロア巾&長さ当り重量

巾	FB320 (320)	FB220 (220)	FS320 (320)	FE183 (183)	FE116 (116)	FE88 (88)	単位重量 (kg/m)
2124	5		1		1	1	23.1
2164	1	6	1		1	1	24.7
2226		7	1	2			25.5
2259	1	6	1	1	1		25.7
2344	5	1	1		1	1	25.7
2372	5	1	1		2		26.0

※形材巾方向には寸法バラツキがあります。フロアを組む前に並べ全巾を確認ください。

FB-320

サイドフロア 320

- 3.43kg/m
- $I_x : 4.74\text{cm}^4$
- $Z_x : 3.68\text{cm}^3$

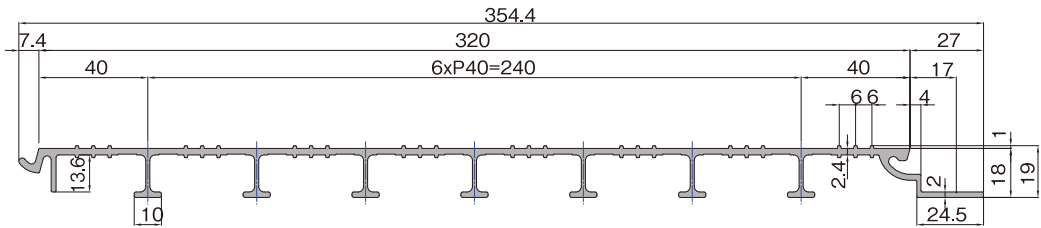

FB-220

サイドフロア 220

- 2.54kg/m
- $I_x : 3.60\text{cm}^4$
- $Z_x : 2.87\text{cm}^3$

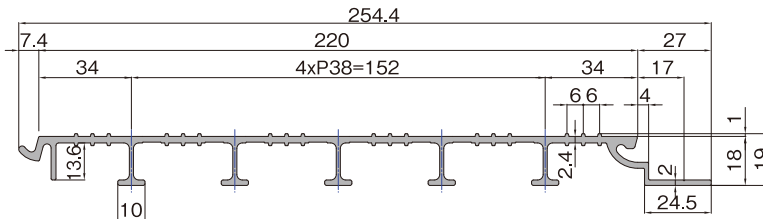

FS-320

センターフロア 320

- 3.56kg/m
- $I_x : 5.38\text{cm}^4$
- $Z_x : 4.34\text{cm}^3$

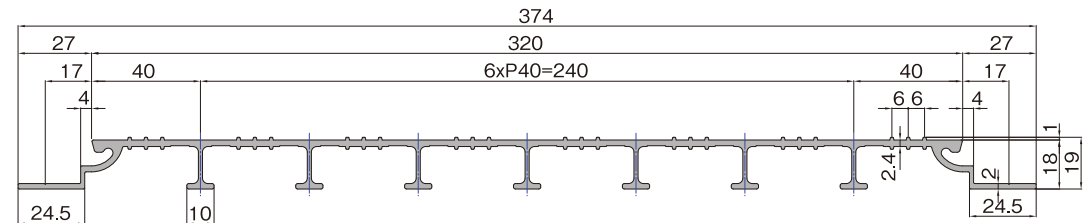

FE-183

エンドフロア 183

- 2.06kg/m
- $I_x : 2.42\text{cm}^4$
- $Z_x : 1.84\text{cm}^3$

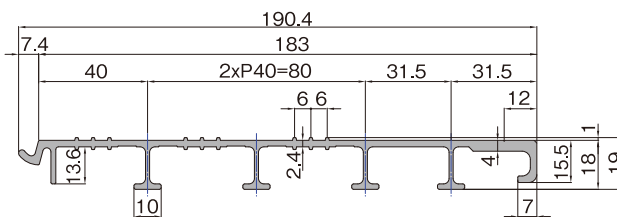

FE-116

エンドフロア 116

- 1.37kg/m
- $I_x : 1.41\text{cm}^4$
- $Z_x : 1.06\text{cm}^3$

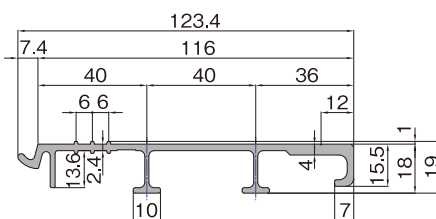

FE-88

エンドフロア 88

- 1.06kg/m
- $I_x : 0.934\text{cm}^4$
- $Z_x : 0.69\text{cm}^3$

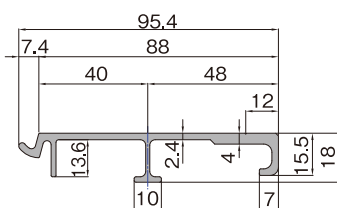



アンチスリップフロア 冷凍タイプ

滑り止めローレット加工付(表面凸部)
 皮膜仕様：アルマイト封孔

フロア構成例

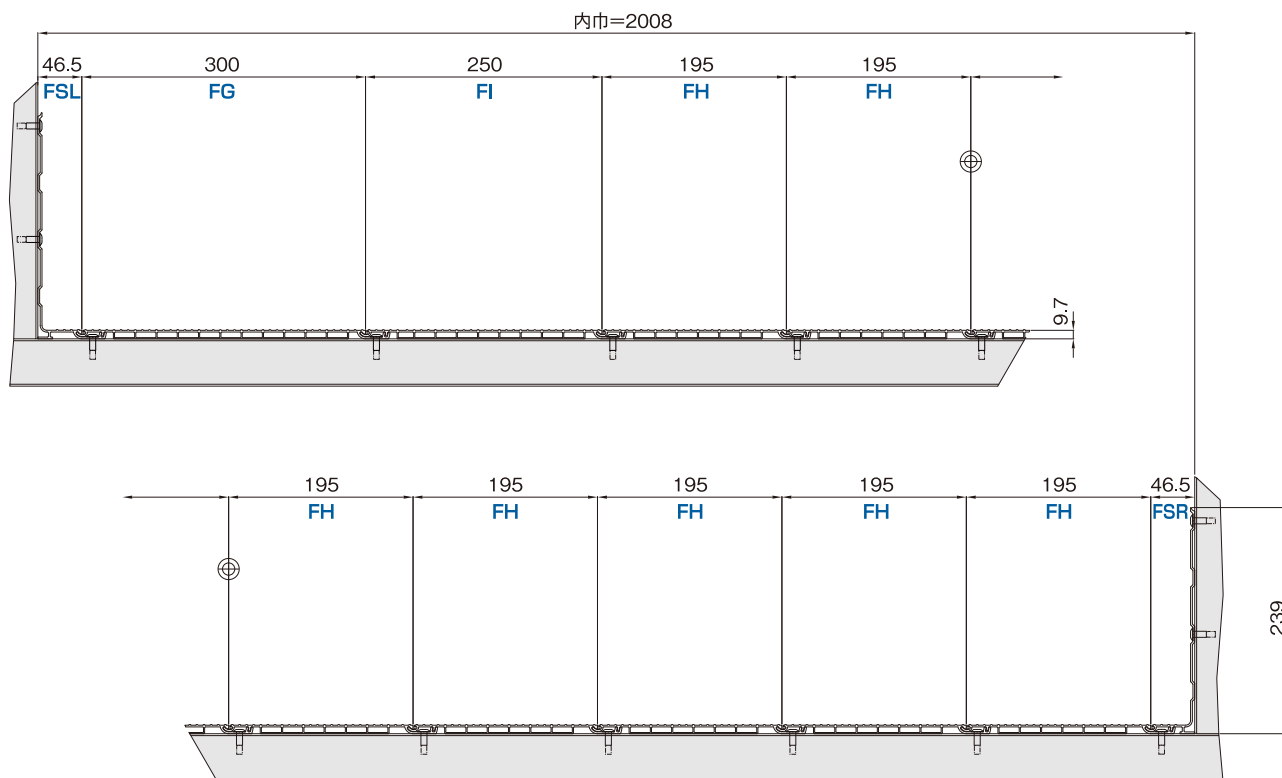
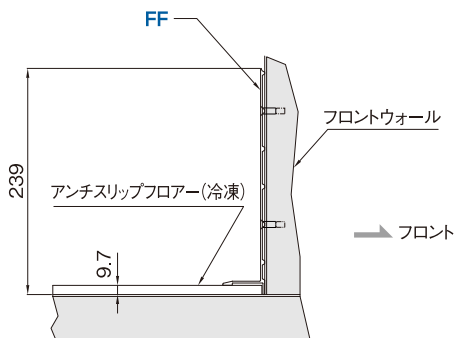

フロア構成例とフロア巾&長さ当り重量

巾	FG (300)	FH (195)	FI (250)	FS-R (46.5)	FS-L (46.5)	(FF)	単位重量 (kg/m)
2008	1	7	1	1	1	(1)	23.1
2088	1	1	6	1	1	(1)	23.9
2128	4	3	1	1	1	(1)	24.2
2193	7			1	1	(1)	24.8
2283	6	2		1	1	(1)	25.8
2293	4		4	1	1	(1)	26.0

※形材巾方向には寸法バラツキがあります。フロアを組む前に並べ全巾を確認ください。
 ※単位重量にFF材は含んでおりません。

FG
フロア 300

- 3.05kg/m
- $I_x : 1.37\text{cm}^4$
- $Z_x : 2.67\text{cm}^3$

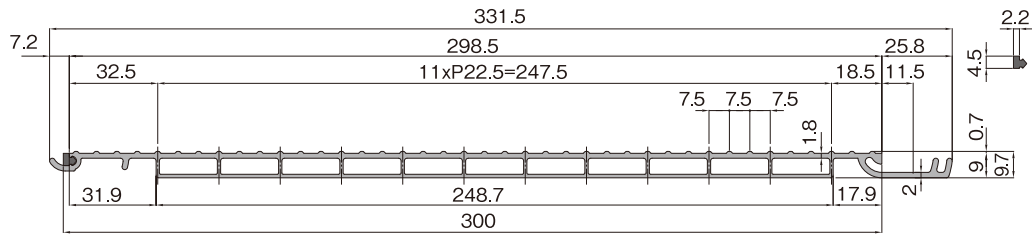

FI
フロア 250

- 2.57kg/m
- $I_x : 1.41\text{cm}^4$
- $Z_x : 2.22\text{cm}^3$

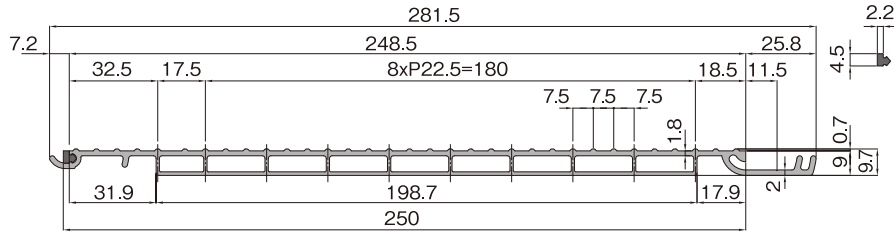

FH
フロア 195

- 2.00kg/m
- $I_x : 0.88\text{cm}^4$
- $Z_x : 1.70\text{cm}^3$

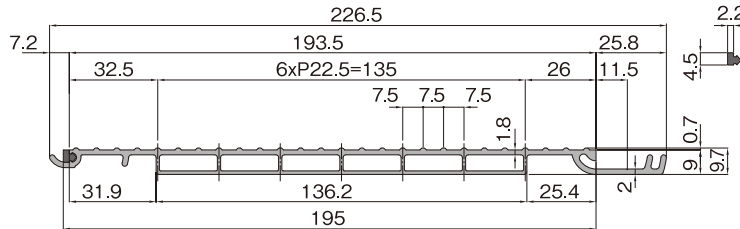

FF
フラッシングフロント
● 1.66kg/m

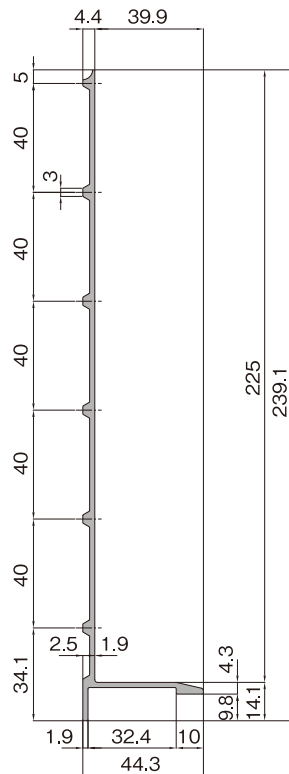

FS-L
フラッシングサイド(L)
● 1.83kg/m

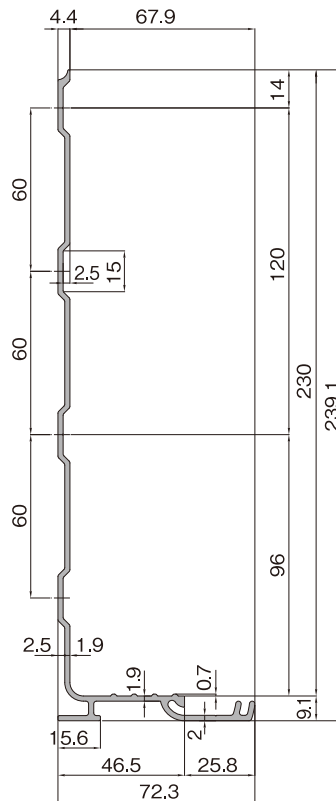

FS-R
フラッシングサイド(R)
● 1.64kg/m

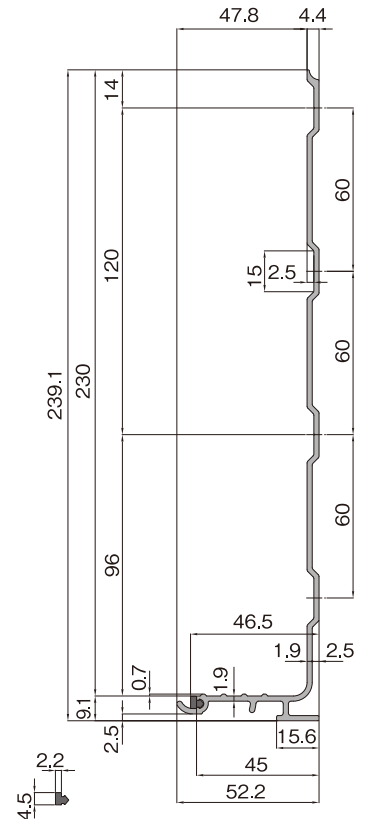

快適で、より安全な輸送環境を創造する



※品質向上のため、予告なしに仕様を変更する場合があります。

ACT 発売元 **日軽金アクト株式会社**

輸送機器ビジネスユニット……〒140-0002 東京都品川区東品川2-2-20
☎03-5461-8205 FAX. 03-5461-8381